

*Trinca*

NEW トリンカ

0.9t / 1.0t / 1.25t / 1.5t / 1.6t / 1.75t / 2.0t



■ 製品の仕様および外観は、改良のため予告なく変更することがあります。  
■ このカタログの内容は2019年8月現在のものです。  
■ 京都工場並びに滋賀工場、安土工場はISO9001およびISO14001の認証を取得しています。

1t以上のフォークリフトの運転は  
**1t 技能講習  
修了証  
が必要です!**

- 最大荷重の1t以上のフォークリフトの場合「フォークリフト運転技能講習」を修了した方に取ります。
- 最大荷重の1t未満のフォークリフトの場合「フォークリフト運転技能講習」を修了、または専業主婦の行う「特別教育」を受講した方を対象とします。
- 詳細は担当販売店にお問い合わせください。

**Logisnext**

三菱ロジスネクスト株式会社

〒617-8585 京都府長岡京市東神足2-1-1 TEL.075-956-8688

[www.logisnext.com](http://www.logisnext.com)

販売店





# NEW FORM DESIGN

新たなフォルムと豊富なバリエーション、  
そして新たな機能を携えた、

## NEW トリンカ 受賞



# Topics

### 様々なシチュエーションに合わせて選べる10モデルをラインナップ。



#### 倉庫内の狭い通路でも取り回し・移動がラクラク スタンダードシリーズ

初めてのフォークリフトとしても導入しやすい1トン未満の900kg積\*と、安定感のある1600kg積の2機種を新たにラインナップ。

ショートホイールベース車 ← → ロングホイールベース車

新モデル	新モデル					
0.9t FBT9P	1.0t FBT10P	1.25t FBT13P	1.5t FBT15P	1.6t FBT16P	1.75t FBT18P	2.0t FBT20PN

\*最大荷重1t未満のフォークリフトの運転は、事業主の行う「特別教育」を受けると運転することができます。

#### 長時間稼働対応『超大容量バッテリー730Ah』搭載 スーパーロングホイール&ロングライフのL2シリーズ

クラス最長のスーパーロングホイール(1525mm)により、走行時の優れた安定性を誇る新しいモデルの登場です。  
しかも、稼働時間が長くなる繁忙期対応として頼もしい1台です。

新モデル	新モデル	新モデル
1.6t FBT16PB	1.75t FBT18PB	2.0t FBT20PBN



Photo : FBT20PBN-80-300  
long wheel base and large battery, "L2" series

### より使いやすく、さらに進化したNEWトリンカの機能。

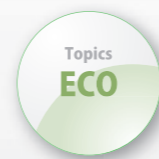

#### 環境性能強化

電力量計・荷重計を全車に標準装備しました。

詳しくは3ページへ



#### より快適なオペレーションのために

オペレータにとって快適な性能を追求しました。

詳しくは4ページへ



#### 天候に左右されない作業効率実現のために

耐水性を強化。IPX4相当。

詳しくは5ページへ



#### 安全・安心のオペレーションのために

最先端技術を結集し、さらに安全性能を高めました。

詳しくは6ページへ



#### 充実の装備とオプションをご用意

標準装備、そしてトリンカをより使いやすく、より快適にするオプションをご用意。

詳しくは7ページへ

## 環境性能強化。～環境への取り組みは正確な荷重の把握と消費電力から～

### 電力量計標準装備

NEW

「電力量」と「電気料金」または「CO<sub>2</sub>排出量」が、1カ月分まるごと一目でわかる。

#### マルチディスプレイに消費電力量を表示する電力量計

毎日の充電時、電力量が表示されます。ご注文時に、A:電気料金表示パターン（電力量+電気料金:円表示）または、B:CO<sub>2</sub>表示:kgで小数点第2位まで表示）のどちらかをお選びいただけます。

##### A:電気料金表示パターン

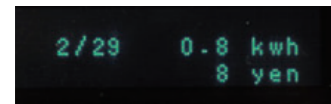

1日あたりの消費電力量と電気料金

(電力量単位は各電力会社によって異なります。単価設定は変更可能です。)

##### B:CO<sub>2</sub>表示パターン



1日あたりの消費電力量とCO<sub>2</sub>排出量

(上記画面のCO<sub>2</sub>排出係数は0.55。係数設定は、変更可能です。)

#### 1カ月積算の履歴を表示可能



写真は、A:電気料金表示パターン

1カ月ごとの電力量

1カ月ごとの電気料金

電力量計があれば

フォークリフトの消費電力に加えて  
電気料金もしくはCO<sub>2</sub>排出量を  
把握することができます。

### デジタル荷重計標準装備

バッテリー容量、荷重などが表示される多機能ディスプレイです。

#### 重量把握でCO<sub>2</sub>削減と過積載の防止

積載荷重が、瞬時にマルチディスプレイに表示される画期的な機能です。  
(トラックの過少・過積載の防止に威力を発揮します。)

- ディスプレイに積載重量を表示します。
- パレットなど風袋重量を差し引き、NET重量の表示も可能
- 警告音とともにオーバーロードをお知らせします。

※デジタル荷重計の誤差は、最大荷重の±5%のため商取引には使用できません。

## より快適なオペレーションのために。

### 爪先前方視界向上

NEW

ディスプレイパネルをリフトレバー右側に移動することにより、フォーク爪先が目視しやすく、ストレスのないオペレータポジションを確保しました。



### ステップの追加

NEW

ワイド&ローステップを新たに採用すると同時に乗り込み時のグリップを大型化しました。体格にかかわらず乗り降りしやすく、頻繁な乗り降りを伴う作業でもラクラクです。



### ワイドフロア化

※一部機種を除きます。

NEW

足元のスペースを拡大することで、アクセル&ブレーキペダル操作がより快適になりました。さらにフロアマットのパターン形状を改良することですべりをしっかり防止しています。



### マスト後方(傾斜)角度増加

NEW

新規マストの採用と構造の見直しにより、従来車最大傾斜角6度から新モデルは7.5度へ1.5度拡大しました。走行中の荷物をしっかりホールドすることで、パレットからの落下や商品などの破損を抑制します。

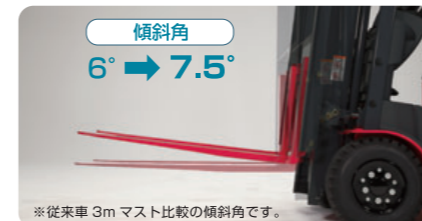

### ヘッドクリアランスの確保

NEW

新型ヘッドガードにより、オペレータのヘルメット装着時における天井とのヘッドクリアランスを十分に確保。ヘッドガードへのヘルメットの干渉を解消しました。  
(写真、作業身長180cm)



### ピッチング低減システム

NEW

積荷の搬送走行時、路面の段差から受ける商品と車体の揺れをスムーズに吸収するピッチング低減システムを搭載しました。ガラス等のこわれものや精密機器など取扱いに注意を要する商品などの搬送に威力を発揮します。



### バック走行時のリアアシストグリップ(ホーンスイッチ付)

NEW

一般的なフォークリフト作業工程において、バック走行が平均40%程度あることから、オペレータの後方確認姿勢を安定させるため右後方ステーにリアアシストグリップを装着しました。危険を知らせるホーンスイッチ(黄色)付で、バック走行時における周辺作業員への警報も迅速に行うことができます。

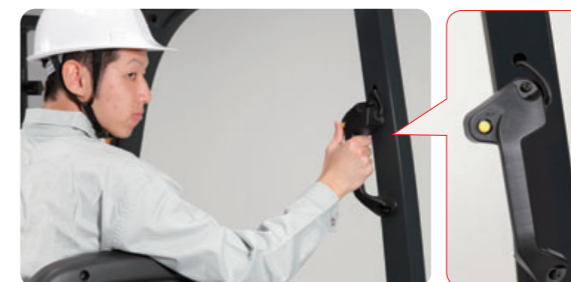



Topics  
**Water Proof**

## 天候に左右されない作業効率実現のために。

防水性の高い部品の使用や電装品の保護で耐水性を強化しました。

### 全方向の雨に強い IPX4レベルをクリア



※Photo: フロントウインドウ(オプション)装着車

雨の日などの屋外作業でも安心して作業を行える「防沫形」IPX4レベルをクリア。あらゆる方向からの飛沫による有害な影響を受けないため、荒天時の作業効率が向上しました。

**IPX4**  
日本工業規格の定める「電気機械器具」の防水試験及び固形物の侵入に対する保護等級の4級にあたるもの。

**試験方法** 10リットル/minの水を全方向から5分間散水テスト

### さらに雨に強い、安心の設計を実現

コントローラー(制御機器)を左サイドフレーム内にしっかり収納。雨などの水の流れに配慮するとともに、バックンにより密閉性を高めています。



床下の電装品への水滴の浸入を防止する、防滴型フロアマットを標準装備。さらにレバーの隙間からの浸水を防ぐレバーブーツも全車に装備しました。

リアカバーとバッテリーカバーのすきまをバックンでしっかりガード。さらに、もし水滴が浸入してもキャッチする排水トレイを設置。制御機器を保護しています。

### 上方視界の良いルーフカバー\*もご用意。



ヘッドガードにぴったりとフィットするルーフをご用意。水の流れも良く雨どいとドレンホース付きで、天候に左右されない快適なオペレーションを実現します。

### 密閉湿式ディスクブレーキ



外気を遮断した密閉構造のブレーキ装置で、内側のディスクブレーキ部をオイルで浸しています。

- 密閉構造のため、塵や水によるブレーキ性能への影響はありません。
- 複数の多板ディスクが、強くかつ安定した制動力を確保します。

Topics  
**Safety**

## 安全・安心のオペレーションのために最先端技術を結集しました。

### NEW 停車時の事故を予防

#### パーキングブレーキ駐車警報

パーキングブレーキをかけずに降車した場合、警告音が鳴りオペレータに知らせます。また、キースイッチOFF時でもディスプレイに「\*パーキングブレーキ ヒイテクダサイ」と文字が表示されるので、停車時の事故を予防します。



### NEW 万一のオペレータ事故を予防

#### 離席時走行・荷役インターロックシステム

不安定な操作姿勢に起因する意図しない誤作動から、はさまれ事故や衝突事故を予防します。

- キースイッチON時は、オペレータがシートを離れるとディスプレイに警告が表示されます。
- ディスプレイによるしばらくの警告表示の後、「ビィ」という警告音とともにインターロック機構が作動します。
- 走行中にインターロック機構が作動した場合、走行速度に応じてゆっくり惰性で走行します。



離席時走行荷役インターロック機構作動画面

### 坂道での速度を制御する

#### セーフティクルーズ

登り坂での停止時にアクセル/ブレーキペダルを離しても1km/hを維持して後退するので踏み替え操作も安心。また、降坂時にアクセルオフすると、その時点の走行速度を維持しつつ、バッテリーに電力を還元する先進の機能です。同時に、パワフルな走行用ACモーターにより負荷時の登坂能力が一層、向上しました。

- 登り ●アクセル/ブレーキペダルを離すと約1km/hを維持。(ペダル踏み替えも安心)
- 下り ●安全な一定速度を維持。(降坂時抑速リチャージ)

急激な下り下りを防止      下りスロープも安全に

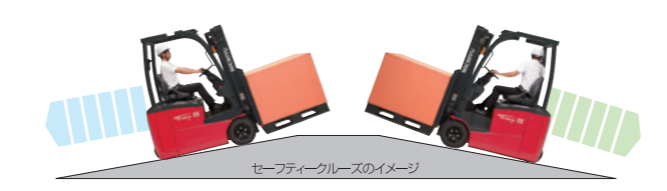

### NEW 旋回時の安定性を支えています

#### 前輪トレッド幅920mm

トレッド幅を従来車比25mm拡大した新型トリンカ。ワイドトレッド化による安定性はもちろん、コーナーリング性能と小回り旋回が、より一層向上しました。

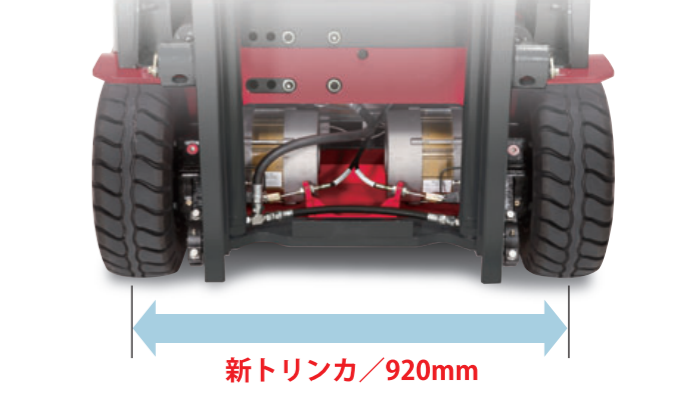

### NEW 高積時の安定性を支えています

#### 後輪トレッド幅250mm\*

高積荷役作業時や旋回時の操作フィーリングに抜群の安定感をもたらす、クラストップの後輪ワイドトレッド(左のホイール中心から右のホイール中心までの距離)です。全機種に後輪ダブルタイヤを採用。 \*FBT9P~16P(B)



### 再生ブレーキで経済性アップ

#### アクセルオフリチャージ(再生機能付)他

走行時、アクセルから足を離すと自動的に制動がかかる再生機能の採用でコーナー部分の減速などスピードコントロールが容易です。またブレーキを踏む度に、その制動力を利用する「ブレーキリチャージ」など、他のリチャージシステムとの累積で、着実に省エネ効果をあげます。

ゆとりの作業と高度な操作を実現する充実の装備とオプション。

標準装備



サスペンションシート

快適なホールド感が安定した操作をアシストします。また、緊急ロック(ELR)式シートベルトを採用し、安全性にも配慮しました。



フロアマット

床下の電気系統への水滴、ホコリの侵入を防ぐフロアマットを標準装備。確実なベダル操作と安全な乗降を支え、すべりを抑えた素材です。



リヤコンビネーションランプ

停止、方向転換、後退を確実に周囲に知らせる視認性の良い大型ランプを採用しました。



非常停止押しボタン

赤色の緊急遮断用スイッチをインパネ上に設置しました。とっさの場合に押せば、電源が遮断されます。



ステアリング

ロックを外すと、ステアリングホイールの角度を調整でき、お好みの位置でロックできます。オペレータの体格に合わせたポジション調整が可能です。



フルオートマイコンチャージャー

自動充電ボタン(白色)、予約充電ボタン(空色)、均等充電ボタン(黒色)等、用途に合わせて3種類の充電が可能です。



電動パワーステアリング(EPS)

<SICOS-AC>により集中制御されたパワーステアリングモーターを採用。シンプルで経済的な構造で、油圧式に比べ電力消費はわずか1/3です。



ソフトランディング

フォークが接地する直前に下降スピードを減速するソフトランディング機構を採用。ショックと衝撃音を大幅に低減しました(無負荷時)。



多機能ディスプレイ

- 電力計 ●デジタル荷重計 ●セーフティモニター
- 文字ワーニング ●マルチアワーメーター
- カレンダー付時計 ●バッテリー残容量表示
- 充電時ステップ表示 ●走行マルチコントロール
- ニュートラル回生力設定 ●ピッチング制御設定

オプション



ヘッドガードルーフ

ヘッドガードにぴったりとフィットするルーフをご用意。水の流れも良く雨どいとドレンホース付きで、天候に左右されない快適なオペレーションを実現します。

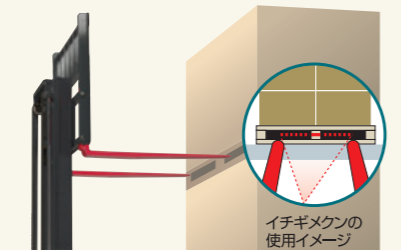

イチギメクン

赤いレーザー光でフォーク高さを確認でき、高所・暗所で威力を発揮し、フォーク高さの誤認による荷物やパレットの破損を防ぎ、オペレータの疲労を軽減します。



バッテリー横引き出し仕様

車両の右側からハンドリフトとバッテリー脚を使い、簡単にバッテリー交換ができます。長時間稼働を要する現場でもエンジン車の代替としてバッテリー車の導入を可能にします。



LEDヘッドランプ

省エネルギーで長寿命のLEDランプを、ヘッドランプにオプションで設定。標準ランプより明るく、暗所での視認性がアップします。



回転灯

振動に強く大型反射鏡が効率よく光を反射し回転します。フォークリフト操作時の周囲の注意を促すとともに、安全性を高めます。



消火器

作業時の振動に耐える構造で、安心して装着していただける消火器です。万一の落下防止のため振動に強いブラケットを付属しています。



フロントウインドウ

ワイパー付ウインドウは、前方からの風雨から運転者をしっかりガード。上方視界の良い、ワイパー下部取り付け型です。



最小旋回半径1,510mm

トリンカは優れた旋回性能でオペレータをサポートします。

トリンカの小さい能力があらゆる荷役現場で活躍します。

狭い通路でもくると自在に方向転換

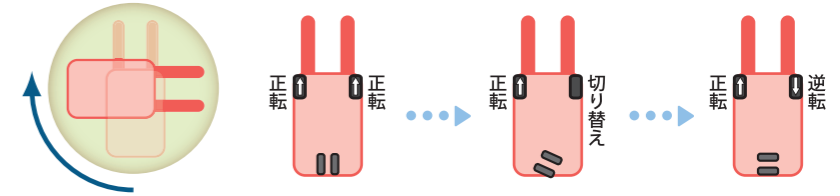

後輪の舵角に応じて内外輪を制御。

<SICOS-AC>とACモーターのコンビネーションが生み出す独自の旋回性能

左右の前輪をそれぞれのモーターで駆動。また、後輪の操舵角が75度以上になると、前輪の回転が自動的に左右逆方向に切り替わるため、前輪のセンターを中心に、その場でシャープな旋回が可能です。



1.5t積/タイプ別  
実用直角積付  
通路幅比較

パレットサイズ  
1,100×1,100mm

実用直角積付通路幅  
3,285mm

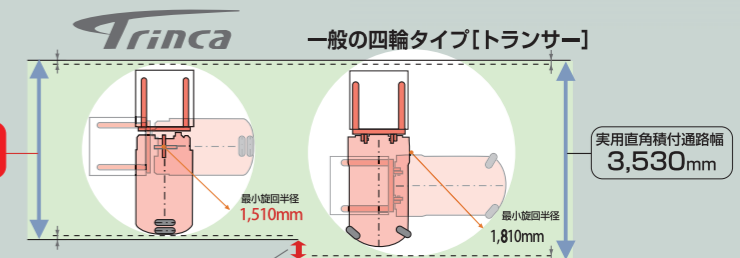

実用直角積付通路幅  
3,530mm

トリンカはマイナス245mm

※ 実用直角積付通路幅は、クリアランス(旋回半径)200mmを含む数値です。



多機能集中制御システム<SICOS-AC>搭載。

走行・荷役用にもACモーターを採用。トータルなAC化でパワフル&スムーズ。

走行系、荷役系などの独立したCPUを配置し、すべての情報をメインCPUで集中管理します。それにより飛躍的に高度な演算を実現。ストレスのない細やかな操作フィーリングをもたらします。

前輪にACモーター×2個採用

高出力のACモーターを左右の前輪に搭載。力強い登坂力とスピードを生み出します。

走行モードマルチコントロール

お好みの走行フィーリングを選択できます。  
●E(エコノミー)、N(ノーマル)、P(パワー)の中から最適なモードを選択。  
●低速速度設定は、2~6km/hと8・10・12km/hの計8段階調整式。



ニュートラル回生力設定

●ニュートラル回生力は4段階NON(無し)/LOW(弱)/MID(中)/HIGH(強)からの設定を選択。

●走行速度15km/h、登坂能力18%を実現。(FBT15P負荷時)



トリンカ ラインナップ主要仕様

■2面図

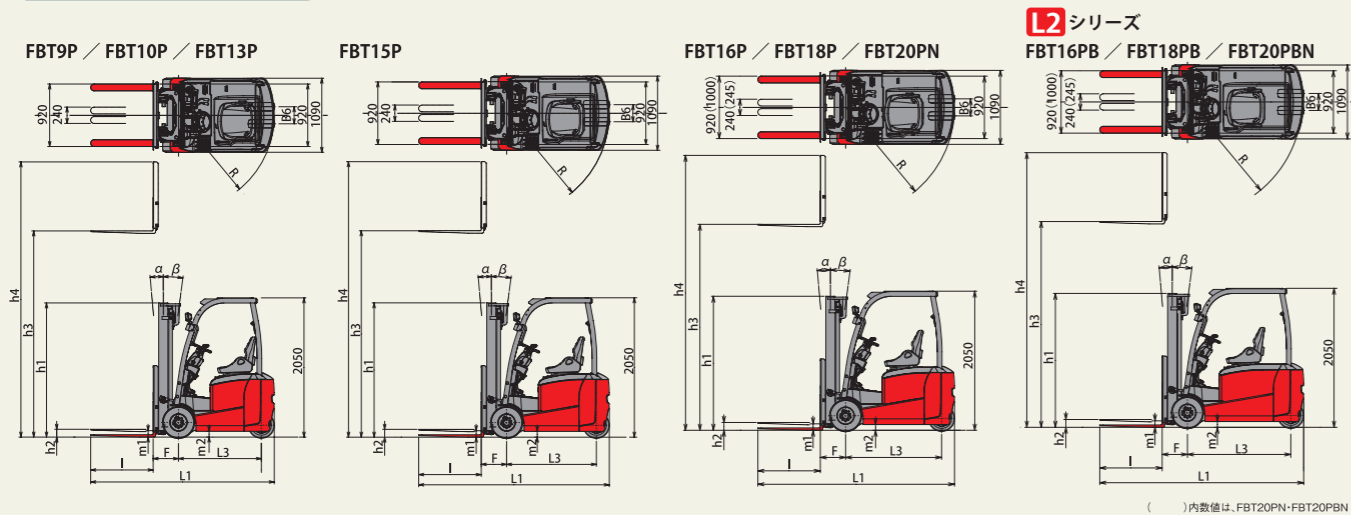

■主要仕様

区分	型式	単位	Trinca スタンダードシリーズ							Trinca L2シリーズ			
			FBT9P	FBT10P	FBT13P	FBT15P	FBT16P	FBT18P	FBT20PN	FBT16PB	FBT18PB	FBT20PBN	
性能	定格荷重	kg	900	1000	1250	1500	1600	1750	2000	1600	1750	2000	
	荷重中心	mm	500										
	揚高	h3 mm	3000										
	フリーリフト	h2 mm	115										
	上昇速度	負荷	mm/s	440	440	400	380	360	360	300	360	360	300
		無負荷	mm/s	610									
	走行速度	負荷	km/h	15	15	15	15	14.5	14.5	14	14.5	14.5	14
		無負荷	km/h	16.5	16.5	16.5	16.5	16	16	15.5	16	16	15.5
	最小旋回半径	R mm	1410	1410	1410	1510	1605	1660	1690	1715	1770	1770	
	登坂能力(負荷)	%	20	20	20	18	15	15	14	15	15	14	
主要寸法	全長	L1 mm	2555			2805		2955		3025		3105	
	全幅	mm	1090										
	ヘッドガード高さ	mm	2050										
	全高フォーク上昇時	h4 mm	4015			4000		4015		4015		4000	
	フォーク長さ	l mm	770			920		920		920		920	
	ホイールベース	L3 mm	1220			1320		1415		1525		1525	
	ロードクリアランス	m1 mm	95										
	フレーム	m2 mm	85										
	オーバーハング	F mm	375			375		375		415		415	
	トレッド	前 mm	920										
	後 B6 mm	250			230		250		230		230		
車両重量	kg	2340	2390	2595	2665	2690	2845	3235	3095	3350	3465		
タイヤ	前輪 2個		18×7-8-14PR				18×7-8-16PR		18×7-8 SOLID	18×7-8-16PR		18×7-8 SOLID	
	後輪 2個		15×4.5-8-12PR				16×6-8-10PR		15×4.5-8-12PR	16×6-8-10PR			
	制御方式		走行・荷役用 ACインバーター制御										
モーター	走行用 2個	kW	4.5										
	荷役用 1個	kW	9.5										
	パワステ用 1個	kW	0.3			0.6		0.3		0.6			
バッテリー	電圧	V	48										
	スタンダード	Ah	210	280	320	350	350	390	390	730			
	オプション1	Ah	—	320	370	390	390	476	476	—			
	オプション2	Ah	—	370	—	476	476	530	530	—			
	オプション3	Ah	—	—	—	530	530	565	565	—			
	オプション4	Ah	—	—	—	565	565	645	645	—			
充電装置	充電方式		準定電圧自動充電器 3相200V										
	トランス容量※1	KVA	3	5.2	5.2	6.4	6.4	6.4	6.4	10	10	10	

※この仕様は改良のため予告なく変更することがあります。

※1 トランス容量は、スタンダードバッテリー搭載時のものです。

■揚高荷重曲線

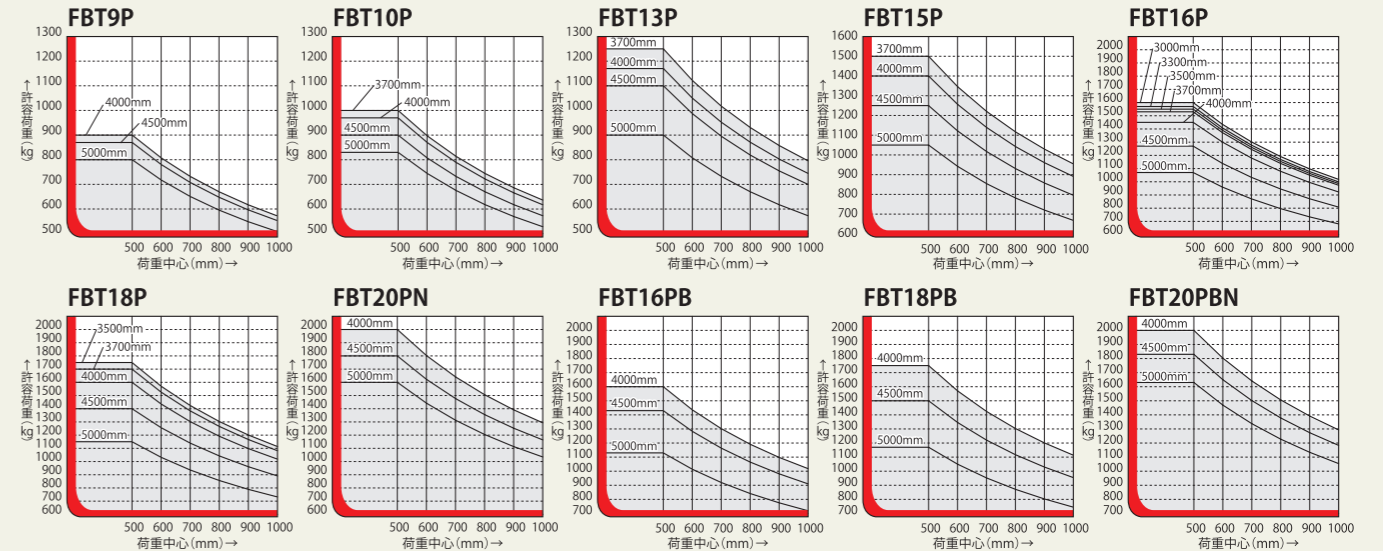

■マストデータ

マスト呼び	最大荷重 kg			最大揚高 h3 mm	全高 フォーク地上 h1 mm	全高 フォーク上昇 h4 mm	マスト傾斜角 (前後) α-β	車両重量 G kg
	ニューマチック タイヤ	ソリッド タイヤ	クッション タイヤ					
FBT9P	300	900	900	3000	1975	4015	5°-7.5°	2340
	330			3300	2125	4315		2355
	350			3500	2225	4515		2365
	370			3700	2325	4715		2395
	400			4000	2525	5015		2415
	450			4500	2775	5515		2445
	500			5000	3035	6015		2475
FBT13P	300	1250	1250	3000	1975	4015	5°-7.5°	2595
	330			3300	2125	4315		2615
	350			3500	2225	4515		2625
	370			3700	2325	4715		2650
	400			4000	2525	5015		2675
	450			4500	2775	5515		2700
	500			5000	3035	6015		2730
FBT16P	300	1600	1600	3000	1975	4015	5°-7.5°	2690
	330			3300	2125	4315		2710
	350			3500	2225	4515		2720
	370			3700	2325	4715		2745
	400			4000	2525	5015		2770
	450			4500	2775	5515		2800
	500			5000	3035	6015		2830
FBT20PN	300	2000	2000	3000	1975	4000	5°-7.5°	3235
	330			3300	2125	4300		3255
	350			3500	2225	4500		3270
	370			3700	2325	4700		3295
	400			4000	2525	5000		3325
	450			4500	2775	5500		3355
	500			5000	3035	6000		3390
FBT18PB	300	1750	1750	3000	1975	4015	5°-7.5°	3350
	330			3300	2125	4315		3365
	350			3500	2225	4515		3375
	370			3700	2325	4715		3405
	400			4000	2525	5015		3425
	450			4500	2775	5515		3455
	500			5000	3035	6015		3485
FBT16PB	300	1600	1600	3000	1975	4000	5°-7.5°	3095
	330			3300	2125	4315		3115
	350			3500	2225	4515		3125
	370			3700	2325	4715		3150
	400			4000	2525	5015		3175
	450			4500	2775	5515		3205
	500			5000	3035	6015		3235
FBT20PBN	300	2000	2000	3000	1975	4000	5°-7.5°	3465
	330			3300	2125	4300		3485
	350			3500	2225	4500		3500
	370			3700	2325	4700		3525
	400			4000	2525	5000		3555
	450			4500	2775	5500		3585
	500			5000	3035	6000		3620

■特別仕様車のラインナップ

- 低温に強い「冷蔵庫仕様車」** -35℃程度の冷凍冷蔵庫内での作業に適しています。耐低温、防水、防錆仕様で、低温物流の省力化に貢献します。
- 錆に強い「水産仕様車」** 海産物や漬物等塩分による錆の発生を低減します。
- 粉塵に強い「防塵仕様車」** 粉塵の多い場所での作業や粉体製品を扱うお客様におすすめします。(特型)

注) 車両諸元は、標準タイヤを装着し、標準バッテリーを積載した時のものです。車両重量等により変化する場合があります。